

# OCS型

OCS-XZ-AN  
OCS-XZ-AW

頑丈な金属性の本体  
1～30ton と豊富に対応

つり荷計量機器 クレーンスケール (でじスケール)



OCS-XZ-AN  
(無線通信機能なし)  
OCS-XZ-AW  
(無線通信機能付き)



## ■ 用途

クレーンやつり具のオーバー荷重防止安全対策・製造工程における重量管理・製品出荷時の重量管理・トラック運送時の過積載防止・鋼材商品蔵入れ蔵出し計量・鍛造、鋳物、メッキ、熱処理商品計量・スクラップ計量等

## ■ 特長

- 明るく視認性に優れ、衝撃に強い発光ダイオード (LED) の大型表示
- ゼロ合わせや風袋引きもワンタッチ
- 13件分の測定データを自動記録し、さらに電源を切っても保持
- 自動停止機能(オートパワーオフ)
- バッテリー電圧表示機能
- ゼロ設定、データチェック、電源ON/OFFが可能な小型リモコン付属

## ■ 使用上の注意

- ご使用、未使用に関わらず必ずバッテリーを充電してください。
- 精密機器ですので、磁気・静電気・衝撃・高温・雨水等はさけてください。
- ★ご使用前に必ず取扱説明書をよくお読みください。

## ■ オプション

- 特定小電力無線により、離れた場所で測定値の確認や印字が可能。(OCS-XZ-AWのみ)
- A型専用置台、消耗品のバッテリーA型用充電器等もごございます。

無線大型ディスプレイ  
(対応機種 OCS-XZ-AW)



測定値の印字やデータの保存可能な無線インジケータ  
(対応機種 OCS-XZ-AW)



高温対応の隔熱板タイプも  
あります



OCS-XZ-APN

A型専用台 (A-1t～10t用)  
(A-15t～30t用)



## 仕様寸法図

OCS-XZ-AN (AW共通)

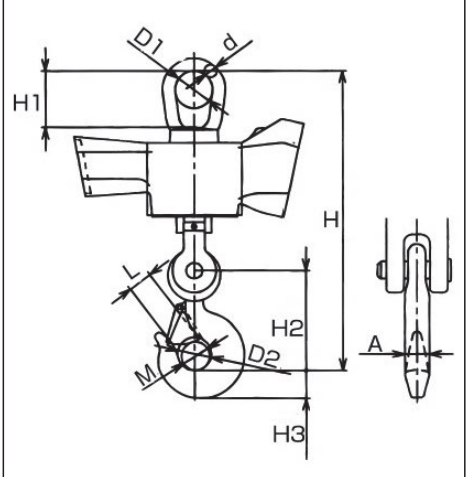

## ■ OCS-XZ-AN型寸法図

型 式	秤量 (t)	最小表示 (kg)	寸法(mm)											製品質量 (kg)
			A	d	D1	D2	H	H1	H2	H3	L	M		
OCS-XZ-AN-1	1	0.5	33	26	73	52	476	110	135	40	36	44	16	
OCS-XZ-AN-2	2	1	33	26	73	52	476	110	135	40	36	44	18	
OCS-XZ-AN-3	3	1	33	26	73	52	476	110	135	40	36	44	18	
OCS-XZ-AN-5	5	2	41	26	73	71	527	110	167	46	44	58	22	
OCS-XZ-AN-10	10	5	44	34	86	81	682	135	200	50	60	58	37	
OCS-XZ-AN-15	15	5	78	46	135	110	985	226	280	123	85	75	86	
OCS-XZ-AN-20	20	10	78	46	135	110	985	226	280	123	85	75	86	
OCS-XZ-AN-30	30	10	98	60	160	120	1075	285	350	158	90	80	146	

AWも共通  
隔熱板仕様 (APN・APW) は1t～10t用まで、表示の寸法も共通、製品質量は2kgアップします。